

# CS-0 (シーエス・ゼロ)

炭酸泉製造装置

## 取扱説明書 (保証書付)

### INDEX [目次]

|                |   |
|----------------|---|
| ご使用になる前に       | 1 |
| 安全上のご注意        | 2 |
| 付属品の確認 / 各部の名称 | 3 |
| 設置・取付方法        | 4 |
| 使用方法           | 5 |
| 終了方法           | 6 |
| 炭酸ガスポンベの残圧確認方法 | 6 |
| 炭酸ガスポンベの交換方法   | 6 |

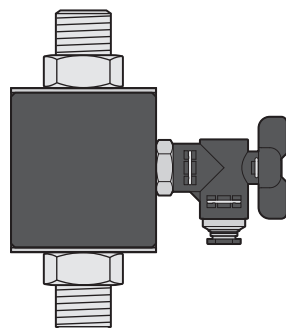

### 製品の仕様

|         |  |
|---------|--|
| 品名      | 炭酸泉装置 CS-0                                       |
| 消費電力    | 電源不要   |
| 炭酸ガス消費量 | 1名さまあたり3分使用時、5kgポンベで約100名                        |
| 接続口径    | 給湯口: G1/2 吐水口: G1/2<br>炭酸ガス接続口: フィンガーバルブユニオン 6mm |
| 外形寸法    | 高さ: 100mm × 幅: 90mm × 奥行: 30mm                   |
| 質量      | 290g   |

## ご使用になる前に

この度は、炭酸泉装置CS-0をお買い求めいただきまして、誠にありがとうございます。

本取扱説明書は、安全上の注意事項を記載しております。

本製品は、安全に十分考慮して設計しておりますが、誤った使い方をすると重大な事故に繋がる恐れがあります。

未然に防止するための重要な内容となっておりますので、必ずお読みいただき、注意事項をお守りください。また、お読みになったあとは大切に保管していただきますようお願い申し上げます。

以下に該当する方は、医師にご相談のうえ、正しくご使用ください。

医療機関にかかられている方、身体に異常を感じている方は、かかりつけの医師にご相談のうえ、ご使用ください。

### ◆注意が必要な方

飲酒後、妊娠中、乳幼児、体調のすぐれない方、血栓症、アレルギー体質、肌の弱い方、皮膚から出血している方、慢性疾患をお持ちの方、癌の方、肺疾患など持病のある方。

## 取扱上の注意事項

- 炭酸泉装置「CS-0」は、医療機器ではありません。
- 炭酸ガスポンベの取り扱いの前に必ず本取扱説明書をお読みください。
- 炭酸泉は、弱酸性のため耐酸性の浴槽や排水金具でご使用ください。また変色する場合があります。

## 低温の環境で使用される場合

使用時・未使用時にかかわらず、0℃以下の室内に炭酸ガスポンベを設置する場合、ヒーター付きの調整器が必要となります。

Linkにご相談ください。

# 安全上のご注意



## 警告

取り扱いを誤ると、死亡または重傷などを負う可能性が想定される内容を表します。



禁止

### 自分で修理分解・改造をしない

ガス漏れ、破裂、誤作動、怪我の原因となります。  
内部の点検及び修理はお買い上げの販売店にご相談ください。



禁止

### 炭酸ガスボンベは高温になる場所に保管しない

ボンベの安全弁が作動し、炭酸ガスが噴き出します。



必ず実施

### 炭酸ガスの特性や危険性を熟知し、ガス漏れがないことを確認してから使用する

炭酸ガスは毒性・発火性はありませんが、無色無臭の窒息性ガスです。  
ガス漏れがあると死亡事故に至ることがあります。



禁止

### 小さい子どもだけで使用したり、炭酸ガスボンベに子どもを近づけない。

ガス漏れ、機器破損など思わぬ事故の原因となります。



必ず実施

### 体調や皮膚に異常を感じる時は、使用を中止し、医師の判断を仰いでください。

本製品は医療機器ではありません。誤った使用は、体調を損ねる原因になることがあります。体調や皮膚に異常を感じたときは、医師の診察を受けてください。



必ず実施

### 調整器の取り付けや接続ホースの取り付けは確実におこなう。

ガス漏れ、けが、物的損害の原因となります。



## 注意

取り扱いを誤ると、傷害または物的損害が発生する可能性が想定される内容を表します。



禁止

### 50℃以上の温水を使用しない

変形や傷みにより、機器破損の恐れがあります。



必ず実施

### 本体の清掃はやわらかい布で優しく乾拭きする。

本製品は医療機器ではありません。誤った使用は、体調を損ねる原因になることがあります。体調や皮膚に異常を感じたときは、医師の診察を受けてください。



必ず実施

### 使用後は、炭酸ガスボンベの元栓を締める。

ガス漏れがあると死亡事故に至ることがあります。



禁止

### 金属類に炭酸泉を付着させない

弱酸性なので、金属が腐食する場合があります。また、変色変質することがあります。



必ず実施

### 本製品の部品に損傷などが生じた場合、修理の依頼をしてください。

そのまま使用されますとけがの発生につながります。



必ず実施

### ペットの入浴について

入浴時間・換気に気をつけ、専門家の指示に従ってください。

## 付属品の確認／各部の名称

自付属品に不足や不明な点があるときは、Linkまでご連絡ください。

### 本体と標準付属品

|     |       |    |           |       |    |
|-----|-------|----|-----------|-------|----|
| 本体  | ..... | 1台 | ガス配管用チューブ | ..... | 1本 |
| 調整器 | ..... | 1台 | 調整器交換用スパナ | ..... | 1個 |

### 炭酸性製造装置本体

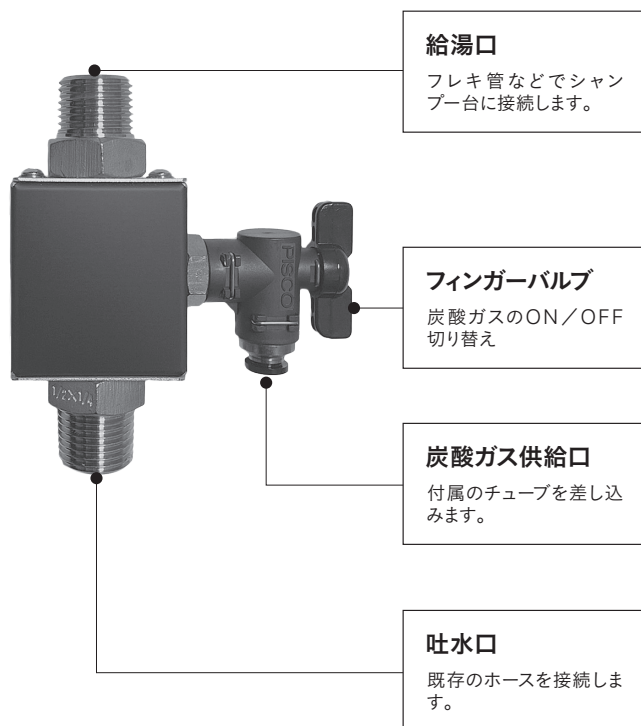

# 設置・取付方法

## ①炭酸ガスポンベの設置



平らな場所に置き、ポンベが倒れないよう、紐やベルトなどでしっかりと固定してください。

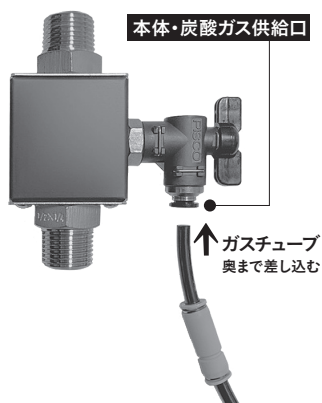

## ②炭酸泉装置本体にチューブを接続します

ガスチューブを本体の「炭酸ガス供給口」に奥まで差し込みます。

もう一方のガスチューブを調整器の接続口に奥まで差し込みます。

※差し込みが不十分の場合、運転中にチューブがはずれたり、ガスが漏れる可能性がありますので、差し込んだあと、軽く引くなどして、簡単に抜けないことを確認してください。

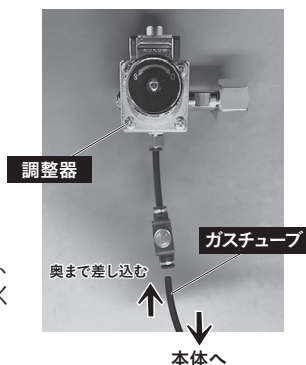

## ガス配管用チューブを取り外す場合

開放リングを押し込みロックを解除しながら引き抜いてください。

※開放リングを押し込まないで引き抜くと破損します。

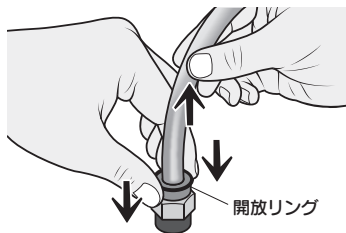

## ③ガスポンベに調整器を装着します

炭酸ガスポンベ交換方法(P.6)をご参照ください。

- ④シャワーホースの根本から取りはずします。
- ⑤はずしたホースは、本体吐水口に接続します。
- ⑥本体給湯口とシャンプー台混合栓にフレキ管などの接続部品で接続します。

※シャンプー台のメーカーにより接続アダプターが必要な場合があります。

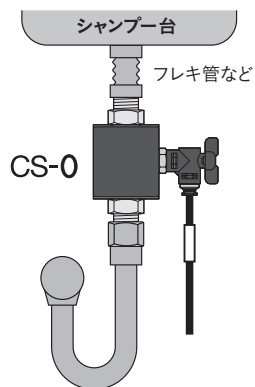

根本から外した  
既存シャワーホース

## 使用方法

本機を設置し、炭酸ガスを使用しないときは、通常のシャワーとなり、炭酸ガスを使用すると炭酸泉シャワーになります。

- ①調整器を左回転させて全閉(目盛り:0)にして炭酸ガスポンベの元栓も左回転させて開きます。

調整器を開きすぎたままポンベの元栓を開けると、調整器が破損する恐れがあります。

- ②調整器をゆっくり右回転で開きます。

矢印を1.0~1.5に合わせます。

水圧により異なります。

数値を高くすると炭酸ガスの消費量が多くなります。

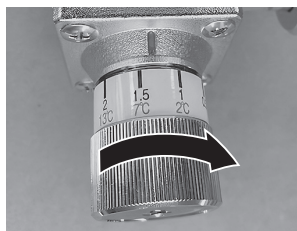

- ③給湯器の蛇口を開けるとシャワーヘッドから温水が出ます。

- ④フィンガーバルブを開きます。開いている間は炭酸ガスが出ます。

※湯量を調整してタッピングするあたりで使用してください(湯量が多いと炭酸濃度が下がります)。

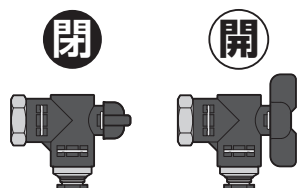

## 終了方法

- ①フィンガーバルブを閉じてください。
- ②給湯器の蛇口を締めて(閉じて)ください。

炭酸ガスの元栓は1日の終わりに閉じてください。

## 炭酸ガスボンベの残圧確認方法

炭酸ガスボンベに装着する調整器の窓の色で炭酸ガスの残量を確認することができます。

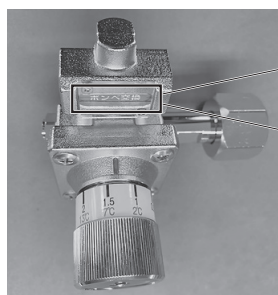

【 緑 】

ガスが残っています

【 赤 】

ボンベを交換してください

## 炭酸ガスボンベの交換方法

- ①ボンベの元栓と調整器の目盛りを“0”にしてください。
- ②調整器のナット部分をスパナで緩め(左回し)、ある程度緩んだら手で回してとりはずします。
- ③新しいボンベに調整器を取りつけます。はじめはナットを手で締め、最後にスパナでしっかり締めてください。

※破損の原因になりますので、締めすぎには十分ご注意ください。

- ④ボンベの元栓を開けます。
- ⑤調整器の目盛りを1.0～1.5に合わせます。
- ⑥「シュー」というガスの漏れている音がしないかしっかり確認してください。



# CS-0保証書

|             |  |
|-------------|--|
| お 名 前       |  |
| ご 住 所       |  |
| お 買 い 上 げ 日 | 2 0            年            月            日 |
| 製 品 番 号     |  |
| 販 売 店       |  |

## 保証規定 保証期間はご契約日より1年間です

1. 正常な使用状況（取扱説明書、添付などの注意書きに従った使用状況）で故障した場合には、お買い上げの販売店またはLinkが無料修理させていただきます。弊社の判断により製品交換させていただくことがありますので、あらかじめご了承ください。
2. 保障期間内に故障して無料修理をお受けになる場合には、お買い上げの販売店またはLinkに製品と本書をご持参、ご郵送のうえ、お申し付けください。
3. 保障期間内でも次の場合は、有料とさせていただきます。
  - (1) 本書のご提示がない場合
  - (2) 本書にお買い上げ年月日、お客様名もしくは販売店の記入がない場合、または本書の字句を書き換えられた場合
  - (3) 使用上の誤り、他の機器から受けた障害または不当な修理や改造による故障および損傷
  - (4) お買い上げ後の輸送、転倒、落下などによる故障および損傷
  - (5) 火災、地震、風水害、その他の天変地異、公害、塩害などによる故障および損傷
  - (6) 消耗・腐食または磨耗した部品の交換
  - (7) お客様のご要望により出張修理をおこなう場合の出張料金
4. この保証書は日本国内においてのみ有効です。
5. この保証書は再発行いたしませんので、大切に保管してください。
6. 保障期間経過後の修理について、詳しくはお問い合わせください。

製造・販売元

Link

〒366-0035 埼玉県深谷市原郷2082-93  
TEL:048-507-1383

<https://www.link-carbonic.com/>

